

РЕПУБЛИКА СРБИЈА  
МИНИСТАРСТВО ОДБРАНЕ  
УПРАВА ЗА ТРАДИЦИЈУ, СТАНДАРД  
И ВЕТЕРАНЕ  
Бр. 2261-14/15  
21-01/2015 20. 159  
БЕОГРАД



## УГОВОР број 1/16

закључен између:

**РЕПУБЛИКА СРБИЈА – МИНИСТАРСТВО ОДБРАНЕ – СЕКТОР ЗА ЛЉУДСКЕ РЕСУРСЕ- УПРАВА ЗА ТРАДИЦИЈУ, СТАНДАРД И ВЕТЕРАНЕ Београд, Немањина бр. 15**, коју заступа начелник пуковник Слађан Ристић - у даљем тексту **Наручилац**,  
Матични број: 07093608;  
ПИБ: 102116082;  
Бр. потврде о евиденцији ПДВ-а: 135328814;  
Телефон: 011/3203-055;  
Телефакс: 011/3000-310 или 011/3000-316;  
Текући рачун број: 840-1620-21 Управа за трезор Министарства финансија.

и

**Предузећа за дизајн, пројектовање и производњу ливене металне галантерије „ALVETO“ д.о.о.** Београд-Звездара са седиштем у улици Северни булевар број 6, 11000 Београд које заступа Александар Тонтић, - у даљем тексту **Добављач**,  
Матични број: 17082809;  
ПИБ: 101728117;  
Бр. потврде о евиденцији ПДВ-а: 0001236996;  
Телефон: 011/67-60-554;  
Телефакс: 011/67-60-545;  
Текући рачун број: 265-1630310004339-96 Raiffeisen banka.

### УГОВОРНЕ СТРАНЕ КОНСТАТУЈУ:

- да је Наручилац, на основу Закона о јавним набавкама („Службени гласник“, број 124/12, 14/15 и 68/15 у даљем тексту: Закона) спровео преговарачки поступак јавне набавке добара, ЈН број 18/2015 - Значке родова и служби за службену и свечану униформу и Војне значке, по партијама, који је проистекао из отвореног поступка јавне набавке добара, ЈН број 5/2015 - Војне ознаке;
- да је понуђач доставио допуну понуде, број 102/2015 од 21.12.2015. године, која у потпуности одговара спецификацијама за добра из Партије I- Значке родова и служби за службену и свечану униформу и
- да је Наручилац Одлуком о додели уговора, број 2261-14 од 25.12.2015. године доделио Уговор за јавну набавку добара - Значке родова и служби за службену и свечану униформу.



**Ч л а н 1.**

**ПРЕДМЕТ УГОВОРА**

Добављач се обавезује да Наручиоцу, у складу са прописима који су на снази и овим Уговором изврши испоруку по следећем:

Ред. бр.	НАЗИВ ДОБРА	Јед. мере	Количина	Цена по јед. мере (без ПДВ)	Укупна вредност
<b>Партија I- Значке родова и служби Војске Србије за службену и свечану униформу</b>					
1.	Значка рода пешадије за официра	пар	100	150,00	15.000,00
2.	Значка рода пешадије за подофицира	пар	100	150,00	15.000,00
3.	Значка рода оклопних јединица за официра	пар	50	150,00	7.500,00
4.	Значка рода оклопних јединица за подофицира	пар	70	150,00	10.500,00
5.	Значка рода артиљерије за официра	пар	40	150,00	6.000,00
6.	Значка рода артиљерије за подофицира	пар	30	150,00	4.500,00
7.	Значка рода инжињерије за официра	пар	50	150,00	7.500,00
8.	Значка рода инжињерије за подофицира	пар	50	150,00	7.500,00
9.	Значка рода артиљеријско-ракетних јединица за противваздухопловна дејства за официра	пар	50	150,00	7.500,00
10.	Значка рода артиљеријско-ракетних јединица за противваздухопловна дејства за подофицира	пар	50	150,00	7.500,00
11.	Значка рода авијације за официра	пар	50	150,00	7.500,00
12.	Значка рода авијације за подофицира	пар	50	150,00	7.500,00
13.	Значка рода речних јединица за официра	пар	40	150,00	6.000,00
14.	Значка рода речних јединица за подофицира	пар	40	150,00	6.000,00
15.	Значка рода јединица за електронска дејства за официра	пар	40	150,00	6.000,00
16.	Значка рода јединица за електронска дејства за подофицира	пар	70	150,00	10.500,00
17.	Значка кадровске службе за официра	пар	10	150,00	1.500,00
18.	Значка кадровске службе за подофицира	пар	10	150,00	1.500,00
19.	Значка службе телекомуникација за официра	пар	30	150,00	4.500,00
20.	Значка службе телекомуникације за подофицира	пар	50	150,00	7.500,00
21.	Значка службе ваздушно јављање и осматрање за официра	пар	50	150,00	7.500,00
22.	Значка службе ваздушно јављање и осматрање за подофицира	пар	50	150,00	7.500,00
23.	Значка атомско-биолошко-хемијске службе за официра	пар	20	150,00	3.000,00
24.	Значка атомско-биолошко-хемијске службе за подофицира	пар	30	150,00	4.500,00



25.	Значка обавештајне службе за официра	пар	50	150,00	7.500,00
26.	Значка обавештајне службе за подофицира	пар	50	150,00	7.500,00
27.	Значка безбедоносне службе за официра	пар	5	150,00	750,00
28.	Значка безбедоносне службе за подофицира	пар	5	150,00	750,00
29.	Значка информатичке службе за официра	пар	25	150,00	3.750,00
30.	Значка безбедоносне службе за подофицира	пар	25	150,00	3.750,00
31.	Значка геодетске службе за официра	пар	50	150,00	7.500,00
32.	Значка геодетске службе за подофицира	пар	25	150,00	3.750,00
33.	Значка метеоролошке и навигацијске службе за официра	пар	5	150,00	750,00
34.	Значка метеоролошке и навигацијске службе за подофицира	пар	10	150,00	1.500,00
35.	Значка финансијске службе за официра	пар	25	150,00	3.750,00
36.	Значка финансијске службе за подофицира	пар	5	150,00	750,00
37.	Значка правне службе за официра	пар	20	150,00	3.000,00
38.	Значка правне службе за подофицира	пар	5	150,00	750,00
39.	Значка музичке службе за официра	пар	20	150,00	3.000,00
40.	Значка музичке службе за подофицира	пар	50	150,00	7.500,00
41.	Значка православне специјалности богослужбене врсте вереске службе за официра	пар	25	150,00	3.750,00
42.	Значка православне специјалности богослужбене врсте вереске службе за подофицира	пар	25	150,00	3.750,00
43.	Значка римокатоличке специјалности богослужбене врсте верске службе за официра	пар	10	150,00	1.500,00
44.	Значка римокатоличке специјалности богослужбене врсте верске службе за подофицира	пар	10	150,00	1.500,00
45.	Значка протестантске специјалности евангелистичке конфесије богослужбене врсте верске службе за официра	пар	10	150,00	1.500,00
46.	Значка протестантске специјалности евангелистичке конфесије богослужбене врсте верске службе за подофицира	пар	10	150,00	1.500,00
47.	Значка протестантске специјалности реформатске конфесије богослужбене врсте верске службе за официра	пар	10	150,00	1.500,00
48.	Значка протестантске специјалности реформатске конфесије богослужбене врсте верске службе за подофицира	пар	10	150,00	1.500,00
49.	Значка исламске специјалности богослужбене врсте верске службе за официра	пар	10	150,00	1.500,00
50.	Значка исламске специјалности богослужбене врсте верске службе за подофицира	пар	10	150,00	1.500,00
51.	Значка техничке службе за официра	пар	92	150,00	13.800,00
52.	Значка техничке службе за подофицира	пар	101	150,00	15.150,00
53.	Значка интендантске службе за официра	пар	30	150,00	4.500,00



54.	Значка интендантске службе за подофицира	пар	60	150,00	9.000,00
55.	Значка санитетске службе за официра	пар	39	150,00	5.850,00
56.	Значка санитетске е службе за подофицира	пар	47	150,00	7.050,00
57.	Значка ветеринарске службе за официра	пар	5	150,00	750,00
58.	Значка ветеринарске е службе за подофицира	пар	5	150,00	750,00
59.	Значка саобраћајне службе за официра	пар	17	150,00	2.550,00
60.	Значка саобраћајне службе за подофицира	пар	25	150,00	3.750,00
61.	Значка грађевинске службе за официра	пар	5	150,00	750,00
62.	Значка грађевинске службе за подофицира	пар	5	150,00	750,00
63.	Значка авијацијско-пилотске и хеликоптерско пилотске врсте рода авијације, златна	ком	20	2.400,00	48.000,00
64.	Значка авијацијско-пилотске и хеликоптерско пилотске врсте рода авијације, сребрна	ком	200	1.500,00	300.000,0
65.	Значка ронилачке врсте рода речних јединица, златна	ком	5	2.400,00	12.000,00
66.	Значка ронилачке врсте рода речних јединица, сребрна	ком	10	1.500,00	15.000,00
67.	Значка падобранске специјалности врсте посебне намене рода пешадије, златна	ком	100	1.200,00	120.000,0
68.	Значка падобранске специјалности врсте посебне намене рода пешадије, сребрна	ком	205	900,00	184.500,0
69.	Значка летачко-специјалистичке специјалности врсте посебне намене рода авијације, златна	ком	50	900,00	45.000,00
70.	Значка летачко-специјалистичке специјалности врсте посебне намене рода авијације, сребрна	ком	100	800,00	80.000,00

Добављач се обавезује да Наручиоцу, односно његовом крајњем примаоцу добара, у складу са важећим прописима и овим Уговором изврши испоруку добара по врсти, количини, цени, квалитету и роковима, а Наручилац да иста преузме и плати.

Саставни део овог Уговора је Прилог број 1: Техничке спецификације добара, по партијама, називу и техничким карактеристикама.

## Ч л а н 2.

### Ц Е Н А

Наручилац и Добављач су се споразумели да се цене за добра из члана 1. Уговора односе на испоручене јединице мере и подразумевају франко складиште крајњег примаоца добара.

Цене су без пореза на додатну вредност и фиксне су, односно не могу се мењати до коначне реализације Уговора.

**Укупна вредност уговора износи: 1.114.400,00 динара без ПДВ-а, а укупна вредност са ПДВ-ом износи 1.337.280,00 динара.**



### Ч л а н 3.

#### КВАЛИТЕТ, УСЛОВИ ИЗРАДЕ И ОВЕРА УЗОРАКА

Уговорена добра морају бити нова и по квалитету морају у потпуности одговарати захтевима за квалитет који је прописан Техничким карактеристикама (спецификацијама) које су прилог уговора и чине његов саставни део и овереним узорцима (од стране Вјнотехничког института Сектора за материјалне ресурсе Министарства одбране- у даљем тексту: ВТИ СМР МО).

Одступања у квалитету су дозвољена само у оквиру задатих толеранција у Техничким карактеристикама (спецификацијама).

Добављач обезбеђује сав основни материјал, репроматеријал и ситан прибор за израду уговорених добара.

Овера узорака за сва добра врши се органолептички и она је бесплатна. Приликом овере Добављач је дужан да достави Атест о уграђеном репроматеријалу.

За оверу узорака свих уговорених добара Добављач је дужан да достави **по 2 (две) јединице** производа.

Добављач је у обавези да пре почетка производње, у року од **60 (шездесет) дана од дана закључења уговора**, достави узорке на оверу у ВТИ СМР МО, која ће се вршити на основу званичног дописа Добављача који се доставља на адресу: Одсек за ИнМС ВТИ, Ратка Ресановића број 1 (контакт телефон 011/2051-699 или 011/2051-551, факс 011/2508-474), у којем морају да се наведу датум достављања узорака, број уговора, назив и количина узорака који се достављају.

Рок за оверу узорака од стране Одсека за ИнМС ВТИ, односно за обавештење о евентуалном одбијању овере узорака са разлозима за одбијање је **највише 5 (пет) дана** од дана достављања узорака.

Уколико је овера узорака дуже трајала, а Добављач је узорке доставио у предвиђеном року, рок испоруке се продужава за број дана колико је овера узорака дуже трајала, што се утврђује на основу писаног обавештења о броју дана кашњења овере узорака, које је Одсек за ИнМС ВТИ дужан да достави Управи за ТСВ СЈР МО и Добављачу.

Уколико узорак не задовољава уговорне параметре квалитета Добављачу се даје накнадни рок од 5 (пет) дана за корекцију и достављање нових узорака на оверу.

Уколико Добављач ни у другом покушају не изврши оверу узорака, Наручилац може покренути поступак за једнострано раскидање уговора. Други покушај овере узорака не утиче на продужетак рока испоруке. Уколико Добављач не изврши оверу узорака ни у другом покушају у обавези је да за наредни покушај овере узорака тражи сагласност од Управе за ТСВ СЈР МО.

Једна јединица оверених узорака враћа се Добављачу за серијску производњу и квалитативни пријем и исти је дужан да их покаже Војној контроли квалитета Сектора за

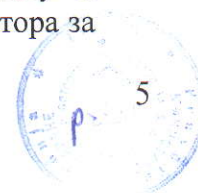
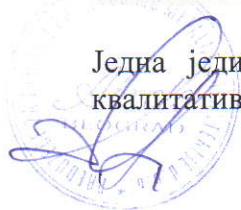

материјалне ресурсе Министарства одбране (у даљем тексту: ВКК СМР МО) и да их чува најмање 2 (две) године, после реализације Уговора. Друга јединица оверених узорака остаје у власништву Одсека за ИнМС ВТИ.

Одсек за ИнМС ВТИ има обавезу да достави обавештење Управи за ТСВ СЈР МО о датумима овере узорака ради праћења реализације Уговора.

#### Ч л а н 4.

### КВАЛИТАТИВНИ И КВАНТИТАТИВНИ ПРИЈЕМ

Добављач преузима потпуну одговорност за квалитет израде уговорених добара и обавезује се да ће произведена добра у свему одговарати захтевима за квалитет који је прописан Техничким карактеристикама (спецификацијама) које су саставни део Уговора и овереном узорку.

Добављач се обавезује да у року од 5 (пет) дана од потписивања уговора сачини План производње-термин план реализације Уговора и исти достави ВКК СМР МО. План производње-термин план реализације Уговора је документ којим се идентификује предмети-добра производње, потребни ресурси и рокови за реализацију Уговора. Форма Плана производње-термин плана реализације Уговора није прецизно дефинисана и њу Добављач прилагођава сопственим потребама и захтевима Уговора.

Добављач се обавезује да пре почетка реализације Уговора изради и са проверавачем ВКК СМР МО усагласи План квалитета и/или План контролисања добара која су предмет уговора. План квалитета је докуменат којим се за специфичан производ и процес утврђује које се процедуре и одговарајући ресурси морају применити, ко мора да их примени и када. План контролисања је документ Добављача и представља плански и технички документ Плана квалитета или Плана контроле квалитета којим се дефинише мерење, контролисање и испитивање једне или више карактеристика производа или процеса са вођењем записника о квалитету ради утврђивања усаглашености са специфичним захтевима. Форма Плана квалитета и Плана контролисања добара није прецизно дефинисана и њу Добављач прилагођава сопственим потребама и захтевима Уговора.

Консултације у вези са квалитетом уговорених добара и квалитативним пријемом Добављач може да обави са представницима ВКК СМР МО (контакт телефон: 011/2051-486 или 011/2051-488).

Уколико Добављач није и произвођач, дужан је да наведе са којим предузећем је уговорио производњу и складиштење, као и опрему са којом оно располаже ради благовремене припреме контролора за контролу процеса производње и евентуално вршење међуфазне контроле.

Контролу производње, узорковање и квалитативни пријем врши ВКК СМР МО и представник Управе за ТСВ СЈР МО - Наручиоца, у складишту Добављача (искључиво у Републици Србији) на основу овереног узорка и техничких карактеристика (спецификација) у року од 5 (пет) дана од дана када су, према позиву средства припремљена за пријем о чему ће се сачинити записник о квалитативном пријему добара.

Добављач је у обавези да благовремено (најкасније 5 (пет) дана, од датума извршења пријема који је назначен у захтеву) обавести ВКК СМР МО, писано телефаксом на број

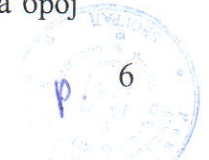
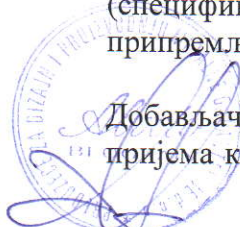

011/2505-880 или e-mailom на адресу: [vk@mod.gov.rs](mailto:vk@mod.gov.rs) о припремљености добара, која су предмет Уговора за извршење пријема, при чему наводи број Уговора, место извршења пријема, количину и врсту добара која ће бити припремљена за пријем.

Један примерак захтева за квалитативни пријем Додављач доставља и Управи за ТСВ СЈР МО у писаној форми телефаксом на број 011/3000-316 ради праћења реализације Уговора.

Уколико проверавач/и из било којих разлога у датом року не изврши/е квалитативни пријем, о томе одмах писаним путем обавештава Додављача и Управу за ТСВ СЈР МО са образложењем кашњења, а Додављачу се продужава рок испоруке за број дана кашњења.

Додављач има обавезу да проверавачу/има, без надокнаде, обезбеди услове потребне за контролу квалитета предмета Уговора, укључујући простор и услуге административног и техничког особља, телефонске везе и материјално обезбеђење радног простора.

Пре отпочињања квалитативног пријема, Додављач је у обавези да проверавачу/има омогући проверу да ли су припремљене количине у складу са уговореним по врсти, количини добара и крајњем кориснику. Обједињени преглед уговорених, припремљених и примљених добара, оверен од стране проверавача је саставни део Записника о пријему.

Додављач је обавезан да издвоји добра која су предмет Уговора, од осталих добара намењених тржишту у посебну просторију или део магацинског простора. Прегледане и примљене количине добара, проверавач/и видно обележава/но са одговарајућим печатом.

За добра на редном броју 17., 18., 27., 28., 33., 34., 36., 38., од 43. до 50., 57., 58., 61., 62. и 65, ВКК СМР МО је у обавези да методом случајног узорковања издвоји и органолептички прегледа најмање 2 (две) јединице од припремљених добара за испоруку, а за сва остала добра ВКК СМР МО је у обавези да методом случајног узорковања издвоји и органолептички прегледа најмање, 10% од припремљених добара за испоруку, а по слободној процени може узорковати и већи број припремљених добара за испоруку.

Пре одпочињања органолептичког квалитативног пријема Додављач је у обавези да приложи и стави на увид проверивачу/има квалитета ВКК СМР МО доказ о врсти уграђеног материјала из кога се може недвосмислено утврдити да су уговорена добра израђена од захтеваног материјала, као и изјаву под пуном материјалном и кривичном одговорношћу да су уговорена добра израђена по приложеном доказу. Уколико приложени докази, не задовољавају захтеве из техничке спецификације органолептички квалитативни пријем се неће вршити.

Проверавач/и ВКК СМР МО задржава право да узорак уговорених добара пошаље на лабораторијско испитивање уколико посумња на квалитет уграђених репроматеријала или посумња у валидност приложене документације. Трошкове доставе и лабораторијске анализе у I степену сноси Додављач. Лабораторију за испитивање одређује проверавач/и ВКК СМР МО. Рок испоруке уговорених добара за које је узет узорак и послат на лабораторијско испитивање продужава се за број дана за колико је трајала лабораторијска провера квалитета.

Додављач је у обавези да увећа број уговорених добара за број узорака који се издваја за лабораторијску проверу (по један узорак за први и други степен испитивања). Један узорак је једна јединица мере уговорених добара.



Проверавач/и ВКК СМР МО сачињава/ју Записник о органолептичком прегледу и квалитативном пријему уговорених добара.

Ако проверавач/и ВКК СМР МО приликом органолептичког пријема уочи недостатке и наложи њихово отклањање и ако се приликом поновног органолептичког пријема уоче исти или нови недостаци, та количина готових добара се Добављачу ставља на располагање и њен пријем се неће разматрати нити вршити.

Уколико Добављач није сагласан са налазом проверавача/а ВКК СМР МО при органолептичком квалитативном пријему може захтевати поновни комисијски органолептички пријем. Исти врши мешовита комисија коју сачињавају два члана Добављача, два члана Наручиоца и један неутралан члан (стручно лице из те области), које споразумно одређују Наручилац и Добављач. Комисија има задатак да потврди или демантује првобитни налаз органолептичког квалитативног пријема проверавача и не може да доноси било какве одлуке које су у супротности са Уговором. Трошкове поновљеног комисијског пријема сноси Добављач.

Један примерак Записника о органолептичком прегледу и квалитативном пријему уговорених добара без прилога који се односе на квалитет и изјаве Добављача, обавезно се доставља Управи за ТСВ СЈР МО ради праћења реализације Уговора.

Добављач је дужан да крајњем примаоцу, уз отпремницу, достави оверену фотокопију Записника о органолептичком прегледу и квалитативном пријему уговорених добара.

**Квантитативни пријем** врши комисија или лице које одреди крајњи прималац (према важећим прописима и наређењима) и представник Управе за ТСВ СЈР МО у присуству овлашћеног представника Добављача.

Квантитативни пријем (утврђивање присуства печата ВКК СМР МО, бројање и појединачни преглед предметног добра и сваког паковања) врши се у складишту крајњег примаоца о чему се сачињава и комисијски Записник о квантитативном пријему који овлашћени представници уговорних страна састављају и потписују (оверавају печатом крајњег корисника). Отпремницу Добављача потврђује потписом овлашћени представник крајњег примаоца.

Организацију транспорта врши Добављач о свом трошку.

## Ч л а н 5.

### ГАРАНЦИЈА И РЕКЛАМАЦИЈА

Крајњи прималац је дужан да испоручена добра прегледа и да саопшти примедбе Добављачу у погледу видљивих недостатака. У случају да се на месту пријема констатује одступање у количини и оштећења на испорученим добрима, крајњи прималац је дужан да сачини записник који ће потписати овлашћени представник Добављача и тиме потврдити утврђене недостатке. Рок за отклањање недостатака у квалитету и квантитету приликом пријема не може бити дужи од 15 (петнаест) дана од дана сачињавања записника о недостацима.



Уколико се утврди постојање недостатака комисија за квантитативни пријем неће извршити пријем оштећених или неупакованих добара из члана 1. Уговора, те ће се сматрати да иста Добављач није испоручио.

За испоручена добра из члана 1. Уговора, Добављач даје гаранцију од 24 (двадесетчетири) месеца, а гарантни рок почиње да траје од дана испоруке добара у складиште крајњег примаоца.

У случају записнички утврђених недостатака у квантитету и квалитету приликом испоруке, Добављач је дужан да најкасније у року од 5 (пет) дана од дана сачињавања записника отклони недостатке на рекламираним добрима или испоручи нова. Уколико Добављач није у могућности да отклони недостатке, односно да неисправна добра замени исправним, комисија Наручиоца ће извршити процену штете, коју је Добављач у обавези да надокнади.

Ако се након пријема утврди недостатак који се није могао открити уобичајеним прегледом приликом пријема добара (скривени недостатак), крајњи корисник ће обавестити Наручиоца, у року од 24 (двадесетчетири) часа од утврђеног стања, а у року од 5 (пет) дана Наручилац ће путем телефакса послати Добављачу писану рекламацију.

Добављач је дужан да у року од 15 (петнаест) дана од дана пријема писане рекламације реши рекламацију, односно о свом трошку отклони недостатак или испоручи исправна добра без недостатака. Уколико Добављач није у могућности да отклони недостатке, односно да неисправна добра замени исправним, комисија Наручиоца ће извршити процену штете, коју је Добављач у обавези да надокнади Наручиоцу.

## Ч л а н 6.

### РОК И МЕСТО ИСПОРУКЕ

Рок испоруке добара **15 (петнаест) дана** од дана овере узорака, а место испоруке је ВП 2289 Београд ул. Јована Мариновића бб.

Лице за контакт у месту испоруке:

- ВП 2289 Београд, ул. Јована Мариновића бб, лице за контакт: старији водник I класе Мицковић Јовица, 011/2064-078 или 066/8720559.

Наручилац, задржава право измене диспозиција – места испоруке и количина по месту испоруке с тим да су укупно уговорене количине непромењиве.

Рок испоруке се може продужити због наступања више силе сходно одредбама Закона о облигационим односима (“Службени лист СФРЈ”, бр. 29/78, 39/85, 45/89 и 57/89, “Службени лист СРЈ”, бр. 31/93, 22/99 и 44/99) или због наступања других објективних доказивих разлога насталих у процесу производње, који се нису могли избећи или отклонити код Добављача или подизвођача, нити могли предвидети пре закључивања уговора о набавци, а који су без кривице Добављача или његовог подизвођача проузроковали неиспуњење или битно отежали испуњење уговорних обавеза.



Такође, рок испоруке се може продужити и из разлога наведених у члану 3. став 8, и у члану 4. став 9. овог Уговора.

## Ч л а н 7.

### НАЧИН ПЛАЋАЊА

Исплату испоручених добара из члана 1. овог Уговора врши Наручилац, у року од **30 (тридесет)** дана од дана испоруке добара у складиште крајњег примаоца и пријема комплетне исплатне документације, с тим што ће се исплаћивати само стварно примљене количине, без обзира колико је назначено у рачуну.

За сва предметна добра плаћање врши Управа за ТСВ СЈР МО, књиговодствена шифра "929".

Добављач је дужан да одмах, а најкасније 7 (седам) дана по испоруци добара достави Наручиоцу исплатну документацију, коју чине следећа **оригинална** документа:

- оригинални рачун за исплату, у два примерка,
- отпремницу оверену и потписану од стране примаоца добара,
- записник о квалитативном пријему ВКК СМР МО и
- записник о квантитативном пријему добара.

У рачуну морају бити наведени сви елементи: број Уговора и датум закључења Уговора, број и датум отпреме, назив добра из члана 1. овог Уговора, испоручена количина, појединачна цена и укупан износ, текући рачун Добављача и друго што је битно за исплату и евиденцију.

Уколико Добављач не достави исплатну документацију у року из претходног става, рок плаћања се продужава за онолико дана колико је каснио са достављањем исплатне документације.

Уколико је дошло до кашњења у испоруци добара из разлога наведених у члану 3. став 8, и 4. став 9. уговора, Добављач је дужан да то документује достављањем уз рачун и копије потврде о кашњењу добијене од ВТИ СМР МО или ВКК СМР МО. За број дана кашњења по овом основу неће се обрачунавати и наплаћивати уговорна казна.

## Ч л а н 8.

### ПОРЕЗ НА ДОДАТУ ВРЕДНОСТ

Порез на додату вредност обрачунат је у складу са Законом о порезу на додату вредност ("Службени гласник РС", број 84/04, 86/04, 61/05, 61/07 и 93/12, 108/13, 6/14-усклађени дин. изн. 68/14-др.закон, 142/14 и 5/15- усклађени дин. изн).



## Ч л а н 9.

### АМБАЛАЖА И НАЧИН ПАКОВАЊА

Добра из члана 1. овог Уговора се испоручују у амбалажи која се не враћа и не плаћа посебно.

Амбалажа за паковање предметних добара ближе је описана у техничким спецификацијама (карактеристикама) које су саставни део овог Уговора.

## Ч л а н 10.

### ВИША СИЛА

Након закључења Уговора о предметној јавној набавци Наручилац може да дозволи промену битних елемената Уговора (количину предметних добара и рок испоруке) из следећих објективних разлога:

Рок испоруке може се продужити због наступања више силе сходно одредбама Закона о облигационим односима ("Службени лист СФРЈ", бр. 29/78, 39/85, 45/89 и 57/89, "Службени лист СРЈ", бр. 31/93, 22/99 и 44/99) или због наступања других објективних доказивих разлога, који се нису могли предвидети, избећи или отклонити, о чему уговорене стране треба да постигну писмену сагласност.

Виша сила подразумева околности које су наступиле после закључења уговора и које уговорним странама нису биле, нити могле бити познате у моменту закључења уговора и нису се могле предвидети, избећи или отклонити. Наступање више силе мора зависити од спољних и ванредних догађаја насталих мимо воље и моћи уговорних страна.

Уговорне стране могу бити ослобођене од одговорности за не испуњење обавеза током трајања више силе у оном обиму у којем су деловањем више силе биле онемогућене да те обавезе изврше, при чему су обавезне да предузму одговарајуће мере како би се у насталој ситуацији интерес сваке стране што више осигурао.

У том случају Додављач је дужан да Наручиоцу благовремено достави писмени захтев за продужење рока испоруке, уз образложење разлога, а најкасније 5 (пет) дана пре истека уговореног рока за испоруку, уз навођење неког од објективних разлога (са елементима који потврђују постојање више силе). Уколико Наручилац прихвати образложени разлог, закључиће се одговарајући Анекс уговора. Ово под условом да су за ову намену обезбеђена планирана финансијска средства.

## Ч л а н 11.

### КАЗНЕНЕ ОДРЕДБЕ

Уколико Додављач не изврши испоруку добара у уговореном року у складу са чланом 6. овог уговора дужан је да Наручиоцу плати уговорну казну у висини од 2<sup>0</sup>/<sub>100</sub> (промила) од укупне вредности добара испоручених са закашњењем, дневно за сваки дан закашњења.

Уговорна казна не може бити виша од 5% од укупне вредности добара.



Наплату уговорне казне врши Наручилац од рачуна при исплати добара испоручених са закашњењем и то без претходног обавештења.

Ако Добављач не изврши у било ком проценту, било коју уговорну обавезу, једнострано раскине уговор или закасни са испоруком добара преко рока који је покривен напред наведеним казним одредбама (преко 25 дана), Наручилац, без сагласности Добављача, има право да депоновани инструмент обезбеђења извршења уговорних обавеза, меницу, поднесе на наплату Банци код које има отворен текући рачун, на износ од 10 % од укупне вредности уговора.

Наручилац има право да једнострано раскине уговор уколико Добављач не изврши уговорне обавезе или закасни са испоруком добара преко рока који је покривен напред наведеним казним одредбама, а депоновани инструмент обезбеђења извршења уговорних обавеза, меницу, поднесе на наплату Банци код које има отворен текући рачун, на износ од 10% од укупне вредности уговора.

Уколико је дошло до кашњења у испоруци добара из разлога наведених у члану 3. став 8. и члану 4. став 9. Уговора, Добављач је дужан да то документује достављањем уз рачун и копије потврде о кашњењу добијене ВТИ СМР МО и ВКК СМР МО. За број дана кашњења по овом основу неће се обрачунавати и наплаћивати уговорна казна.

Ако Наручилац не исплати рачун за испоручена добра у уговореном року, Добављач има право да обрачуна и од Наручиоца наплати законску затезну камату.

## Ч л а н 12.

### ИЗМЕНА, ДОПУНА И РАСКИД УГОВОРА

Овај уговор може бити измењен или допуњен, односно споразумно раскинут, у истој форми сагласношћу уговорних страна.

Након закључења уговора о предметној набавци Наручилац може да дозволи промену битног елемената уговора (рока испоруке) поред наступања више силе и због наступања других објективних доказивих разлога насталих у процесу производње код Добављача или подизвођача.

У том случају Добављач је дужан да Наручиоцу благовремено достави писмени захтев за продужење рока испоруке, уз образложење разлога, а најкасније 5 (пет) дана пре истека уговореног рока за испоруку, уз навођење неког од објективних разлога (са документима који потврђују исте).

Наручилац може, након разматрања оправданости поднетог захтева, донети одлуку о измени уговора, **само у делу који се односи на продужење рока испоруке** у случају евентуалног неуредног извршења уговорних обавеза, због тих објективно доказивих оправданих разлога насталих у процесу производње добара **код** Добављача или подизвођача, под условом да је његов захтев поднет Наручиоцу пре истека уговореног рока испоруке, али **уз обавезу плаћања уговорне казне**. Након тога, по прибављању позитивног правног мишљења Војног правобранилаштва у вези са тим, под тим условима уговорне стране могу да закључе анекс уговора.



Оправданим разлогом у смислу става 2. овог члана сматрају се нарочито околности које се нису могле предвидети пре закључивања уговора о набавци, а које су без кривице Добављача или његовог подизвођача проузроковале неиспуњење или битно отежале испуњење уговорних обавеза.

Наручилац има право да једнострано раскине уговор уколико Добављач не изврши уговорне обавезе, закасни са испоруком добара преко рока који је покривен напред наведеним казним одредбама, уколико нису испуњени горе наведени услови.

Ако је Наручилац намерава да измени уговор о јавној набавци дужан да доноси одлуку о измени уговора која садржи податке у складу са Прилогом 3Л Закона. Наручилац је дужан да у року од 3 (три) дана од дана доношење одлуке објави исту на Портал јавних набавки и достави извештај Управи за јавне набавке и Државној ревизорској институцији.

### **Ч л а н 13.**

#### **ПРОМЕНЕ ПОДАТАКА**

Добављач је дужан у току реализације Уговора без одлагања да писмено обавести Наручиоца о било којој промени података о испуњености услова наведених у Конкурсној документацији и да их документује доказима.

### **Ч л а н 14.**

#### **МЕРЕ БЕЗБЕДНОСТИ**

Уговорне стране су обавезне да се придржавају Закона о тајности података ( "Сл. гласник РС", број 104/09 ) и Уредбе о критеријумима за утврђивање података значајних за одбрану земље који се морају чувати као државна или службена тајна и о утврђивању задатака и послова од посебног значаја за одбрану земље које треба штитити применом посебних мера безбедности ("Сл. лист СРЈ", бр. 54/94 и "Сл. гласник РС", број 88/09 и 111/09).

### **Ч л а н 15.**

#### **РЕШАВАЊЕ СПОРОВА**

Уговорне стране су се споразумеле да ће евентуалне спорове, поводом овог Уговора, решавати споразумно. У случају да се не могу сагласити о спорним питањима, уговорне стране су сагласне да је за решавање спора надлежан Привредни суд у Београду.

### **Ч л а н 16.**

#### **ОСТАЛЕ ОДРЕДБЕ**

За све што није изричито прецизирано овим Уговором примењују се одредбе Закона о облигационим односима ("Службени лист СФРЈ", број 29/78, 39/85, 45/89 и 57/89, "Службени лист СРЈ", број 31/93, 22/99 и 44/99).





Уговор је састављен у 6 (шест) истоветних примерака, од којих 1 (један) примерак за Наручиоца, 1 (један) примерак за Добављача, 1 (један) примерак за ВКК СМР МО, 1 (један) примерак за ВТИ СМР МО, 1 (један) примерак за РЦ МО и 1 (један) примерак Војној пошти 2289 Београд.

Наручилац задржава право да Уговор умножи (фотокопира) овери својим печатом да је веран оригиналу и достави у потребном броју надлежним организацијским целинама Министарства одбране.

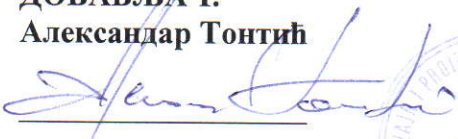

Уговор ступа на снагу даном потписивања.

У Београду, дана 22.01 2016. године.

**ДОБАВЉАЧ:**  
**Александар Тонтић**

**НАРУЧИЛАЦ:**  
**Слађан Ристић**

## ТЕХНИЧКА СПЕЦИФИКАЦИЈА за добра из Партије I - Значке родова и служби Војске Србије за службену и свечану униформу

Значке родова и служби и специјалности верске службе Војске Србије за службену и свечану униформу израђене су од легуре на бази цинка, алуминијума и магнезијума ("Tonsul") технологијом ливења, финализацијом у позлати за официре, односно хрому и благој патини за подофицире, максималних димензија 25 x 25 mm према идејном решењу.

Значке врста и специјалности родова и служби Војске Србије за службену и свечану униформу су израђене од легуре на бази цинка, алуминијума и магнезијума ("Tonsul") технологијом ливења финализацијом у позлати за официре, односно хрому и благој патини за подофицире у складу с идејним решењем. Ове значке су димензија не већих од 50 mm (висина) и 80 mm (ширина), нити мањих од 15 mm (висина) и 10 mm (ширина), према идејним решењима.

На реверсу значака родова и служби и специјалности врсте верске службе за службену и свечану униформу уграђује се метални вијак са навојем слодобне дужине сса 8 mm. Значка се на униформу причвршћује металном матицом кружног облика пречника сса 10 mm, на матици се аплицира лого/назив Добављача и година производње или последње две цифре године производње. На полеђини ознаке у доњем делу постављен је тзв. „трн“ како би се онемогућило окретање значке око осе приликом употребе.

### Значке родова Војске Србије

#### 1. Значке рода пешадије

Мотив значке рода пешадије је стилизовани приказ лорововог венца преко којег су трака и две укрштене пушке чије цеви и кундаци прелазе ивице венца. На траци значке налази се датум: „16.11.1914.“ који је одређен за Дан пешадије.

На слици 1. дат је приказ идејног решења изгледа значке рода пешадије за официра подофицира



Слика 1. Идејно решење изгледа значке рода пешадије за официра и подофицира



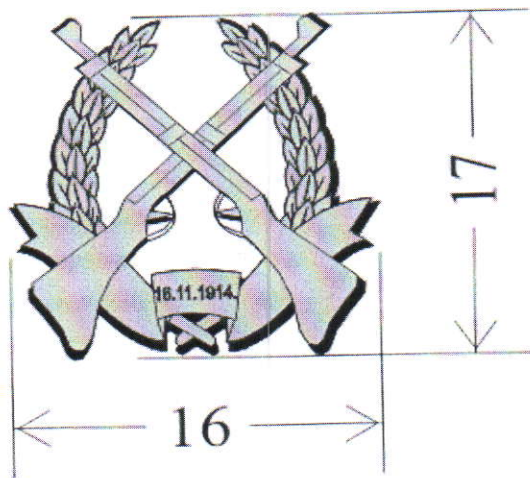

Слика 2. - Димензије значке рода пешадије



## 2. Значке рода оклопних јединица

Мотив значке рода оклопних јединица је стилизовани приказ предње стране тенка.

На слици 3. дат је приказ идејног решења изгледа значке рода оклопних јединица за официра и подофицира

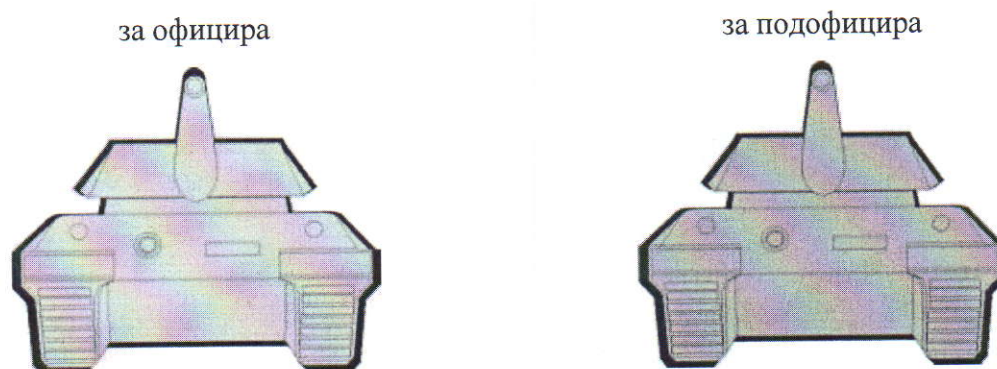

Слика 3. Идејно решење изгледа значке рода оклопних јединица за официра и подофицире

На слици 4. приказане су димензије значке рода оклопних јединица.

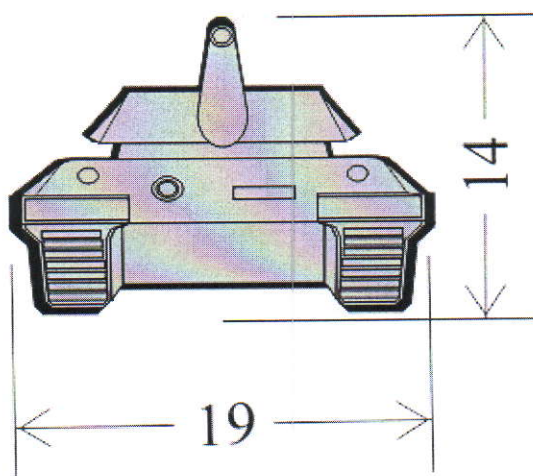

Слика 4. Димензије значке рода оклопних јединица





#### 4. Значке рода инжињерије

Мотив значке рода инжињерије је стилизовани приказ сидра окруженог зупчаником, са леве и лаворовим венцем са десне стране. У горњем унутрашњем делу круга је мост, а у доњем полукружно – тестера.

На слици 7. дат је приказ идејног решења изгледа значке рода инжињерије за официра и подофицира

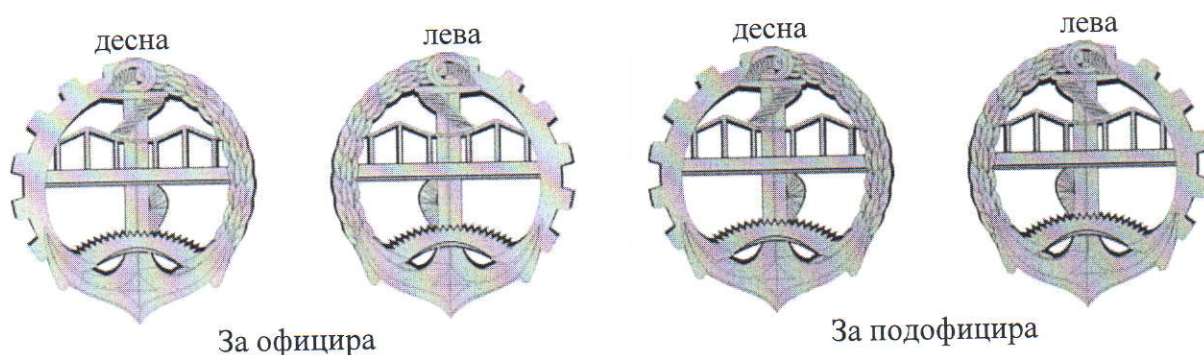

Слика 7. Идејно решење значке рода инжињерије за официра и подофицира

На слици 8. приказане су димензије значке рода инжињерије

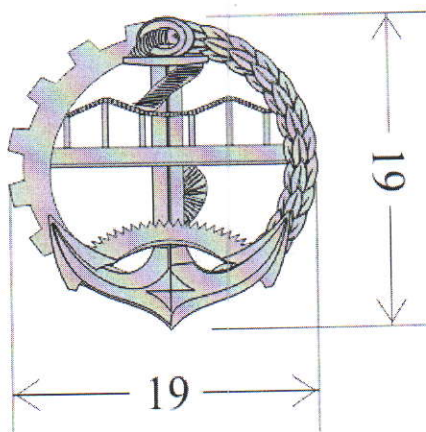

Слика 8. Димензије значке рода инжињерије



## 5. Значке рода артиљеријско-ракетних јединица за противваздухопловна дејства

Мотив значке рода артиљеријско-ракетних јединица за противваздухопловна дејства је стилизовани приказ радарске антене преко чије горње ивице су укрштени цев противавионског топа и ракета земља – ваздух.

На слици 9. дат је приказ идејног решења изгледа значке рода артиљеријско-ракетних јединица за противваздухопловна дејства за официра подофицира.

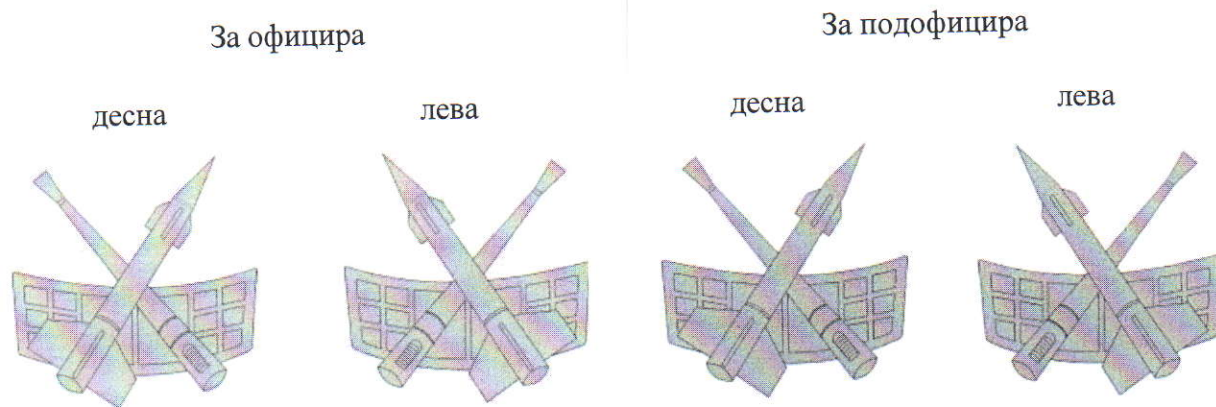

Слика 9. Идејно решење значке рода артиљеријско-ракетних јединица за противваздухопловна дејства за официра подофицира.

На слици 10. приказане су димензије значке рода инжињерије.

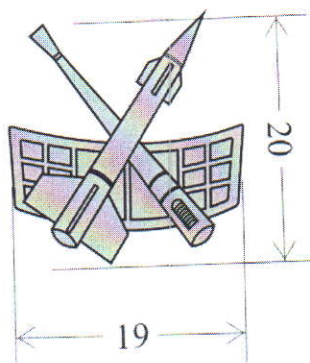

Слика 10. Димензије значке рода артиљеријско-ракетних јединица за противваздухопловна дејства



## 6. Значке рода авијације

Мотив значке рода авијације је стилизовани приказ крила у полету са пет редова пера у чијем дну је звезда са пет кракова.

На слици 11. дат је приказ идејног решења изгледа значке рода авијације за официра и подофицира.

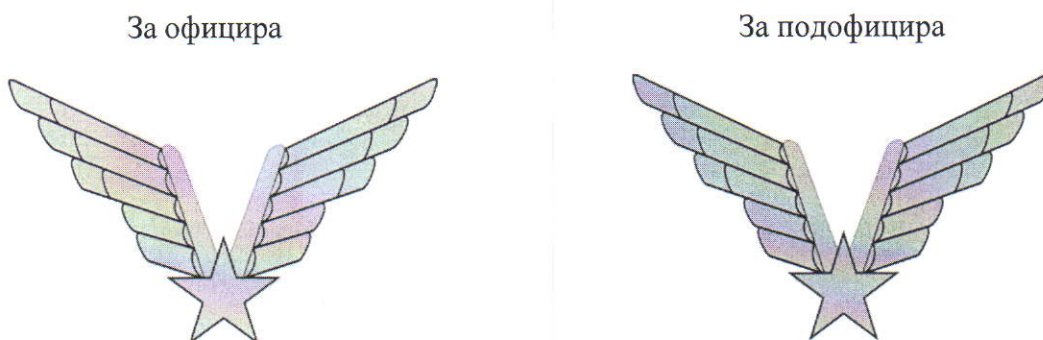

Слика 11. Идејно решење значке рода авијације за официра подофицира

На слици 12. приказане су димензије значке рода авијације.

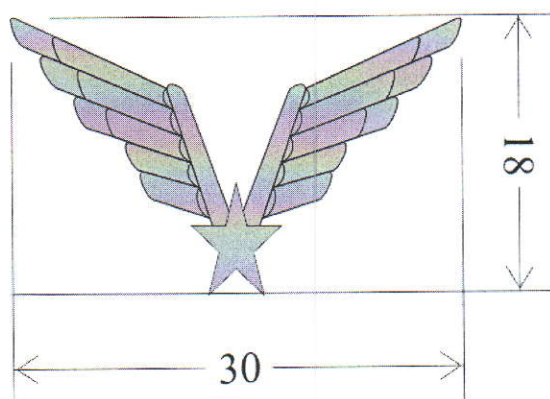

Слика 12. Димензије значке рода авијације

## 7. Значка рода речних јединица

Мотив значке рода речних јединица је стилизовани приказ сидра, преко којег се налази кормило.

На слици 13. дат је приказ идејног решења изгледа значке рода речних јединица за официра и подофицира.

За официра

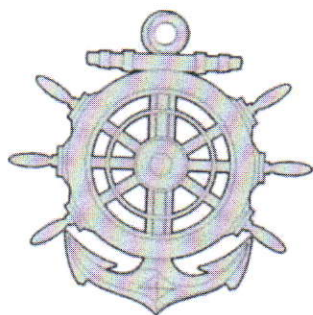

За подофицира

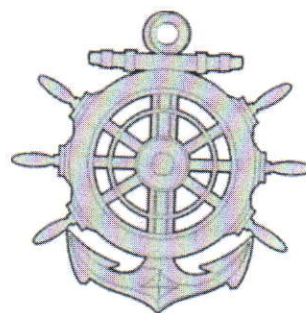

Слика 13. Идејно решење значке рода речних јединица за официра и подофицира

На слици 14. приказане су димензије значке рода речних јединица

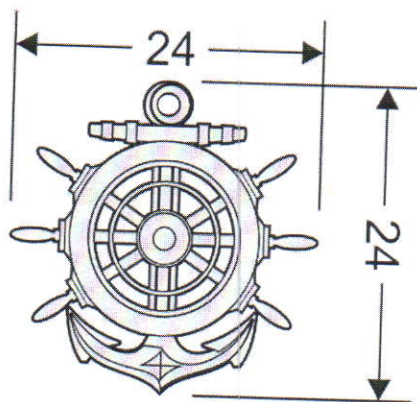

Слика 14. Димензије значке рода речних јединица

## 8. Значка рода јединица за електронска дејства

Мотив значке рода јединица за електронска дејства је стилизовани приказ радио-антене, на коју се кружно настављају радио-таласи окружени лоровим венцем. У средини круга налази се троугао на чијој доњој страници су приказани симболи извиђачке и ометачке врсте, а у средини троугла је стилизовани приказ глобуса.

На слици 15 дат је приказ идејног решења изгледа значке рода јединица за електронска дејства за официра и подофицира.

За официра



За подофицира



Слика 15. Идејно решење значке рода јединица за електронска дејства

На слици 16. приказане су димензије значке рода јединица за електронска дејства.

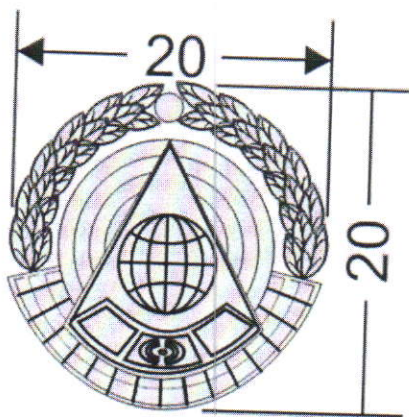

Слика 16. Димензије значке рода јединица за електронска дејства



## ЗНАЧКЕ ОПШТИХ СЛУЖБИ ВОЈСКЕ СРБИЈЕ

### 9. Значка кадровске службе

Мотив значке кадровске службе је стилизовани приказ полуразвијеног свитка пергамента преко чије површине су укрштени перо и мач.

На слици 17. дат је приказ идејног решења изгледа значке кадровске службе за официра подофицира.

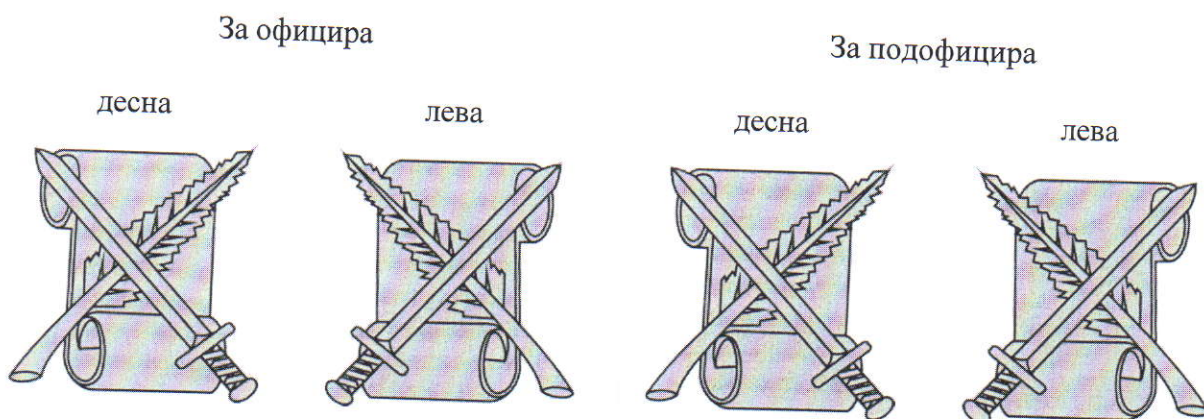

Слика 17. Идејно решење значке кадровске службе.

На слици 18. приказане су димензије значке кадровске службе

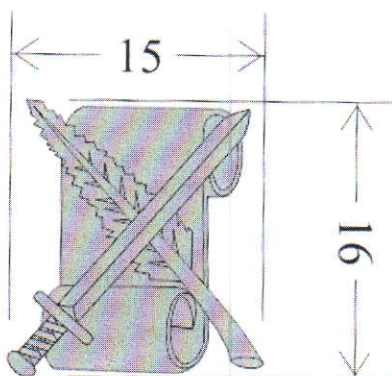

Слика 18. Димензије значке кадровске службе



## 10. Значке службе телекомуникација

Мотив значке службе телекомуникација је стилизовани приказ две укрштене стрелице које симболизују муње.

На слици 19. дат је приказ идејног решења изгледа значке службе телекомуникација за официра и подофицира.



Слика 19. Идејно решење значке службе телекомуникација

На слици 20. приказане су димензије значке службе телекомуникација.

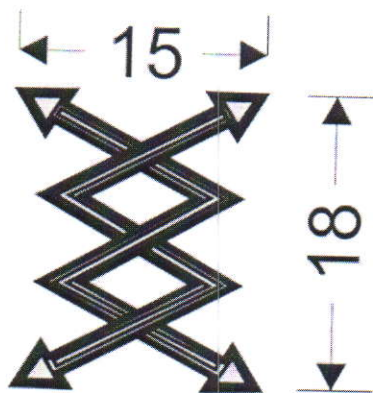

Слика 20. - Димензије значке службе телекомуникација



## 11. Значке службе ваздушног осматрања и јављања

Мотив значке службе ваздушног осматрања и јављања је стилизовани приказ радарске антене са планшетом, у чијем горњем делу је стилизовани приказ крила у полету са четири реда пера.

На слици 21. дат је приказ идејног решења изгледа значке службе ваздушног осматрања и јављања за официра и подофицира.

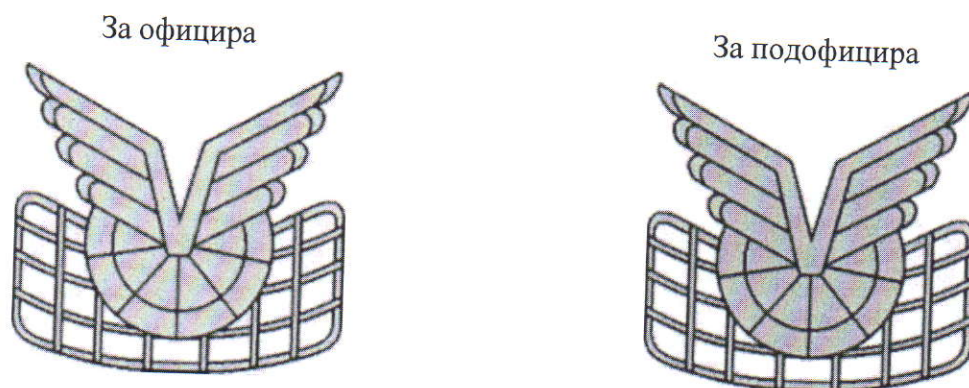

Слика 21. Идејно решења значке службе ваздушног осматрања и јављања

На слици 22. приказане су димензије значке службе ваздушног осматрања и јављања

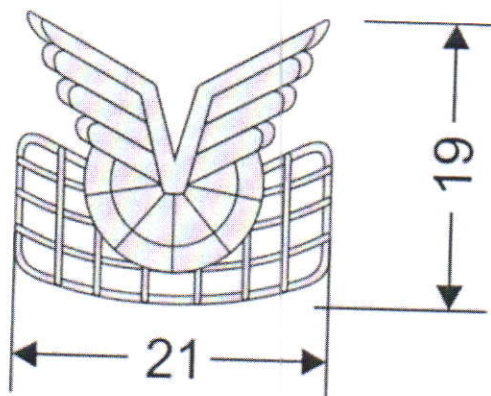

Слика 22. Димензије значке службе ваздушног осматрања и јављања



## 12. Значке атомско-биолошко-хемијске службе

Мотив значке атомско-биолошко-хемијске службе је стилизовани приказ зупчаника у оквиру којег је нуклеарни реактор са  $\alpha$ ,  $\beta$  и  $\gamma$  зрацима у позадини у којем се налази језгро атома са три електрона распоређена у два нивоа (у првом – један електрон, а у другом – два електрона).

На слици 23. дат је приказ идејног решења изгледа значке атомско-биолошко-хемијске службе за официра и подофицира.

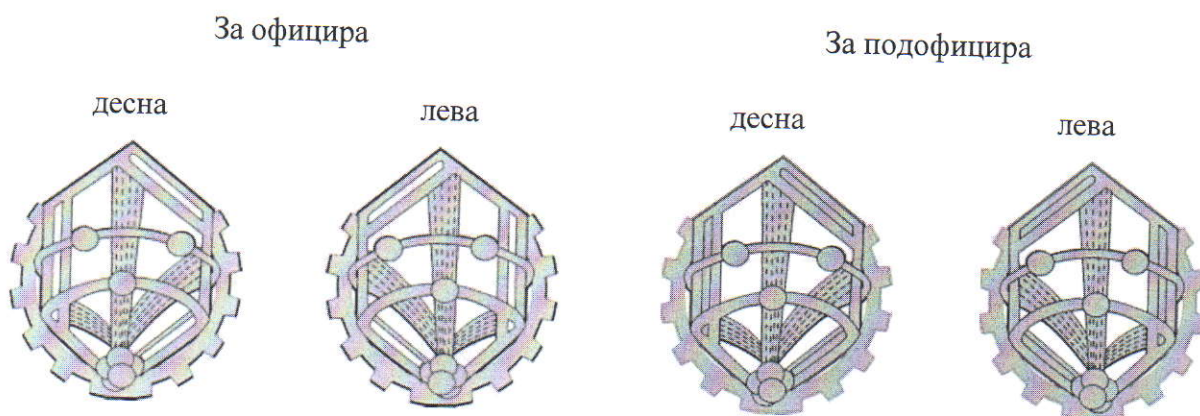

Слика 23. Идејно решења значке атомско-биолошко-хемијске службе.

На слици 24. приказане су димензије значке атомско-биолошко-хемијске службе.

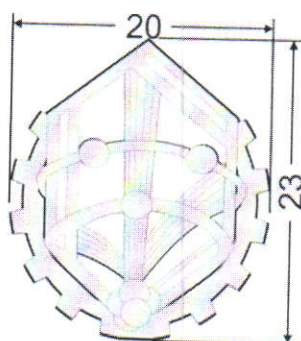

Слика 24. Димензије значке атомско-биолошко-хемијске службе

### 13. Значке обавештајне службе

Мотив значке обавештајне службе је стилизовани приказ угаоног штита у чијој средини се налази стилизовани приказ сове.

На слици 25. дат је приказ идејног решења изгледа значке обавештајне службе за официра и подофицира

За официра

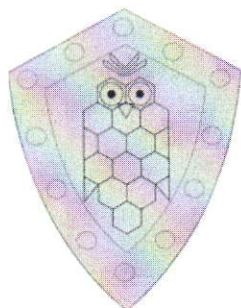

За подофицира

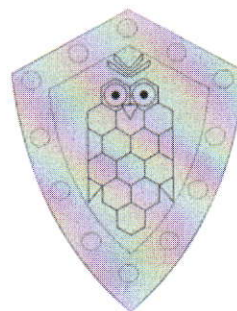

Слика 25. Идејно решења значке обавештајне службе

На слици 26. приказане су димензије значке обавештајне службе.

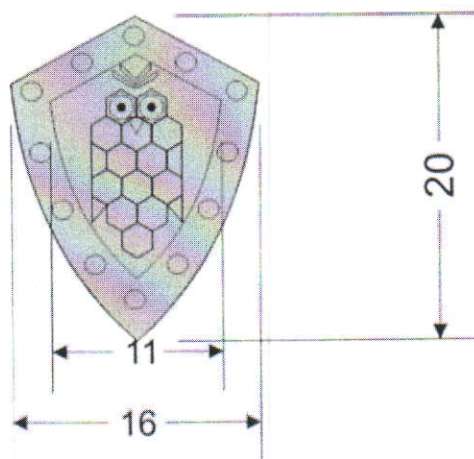

Слика 26. Димензије значке обавештајне службе

#### 14. Значка безбедносне службе

Мотив значке безбедносне службе је стилизовани приказ мача чији врх је окренут нагоре и укрштен са стилизованим кључем на које се ослања угаони штит подељен крстом на четири поља са по једним оцилом у сваком пољу.

На слици 27. дат је приказ идејног решења изгледа безбедносне службе за официра и подофицира.

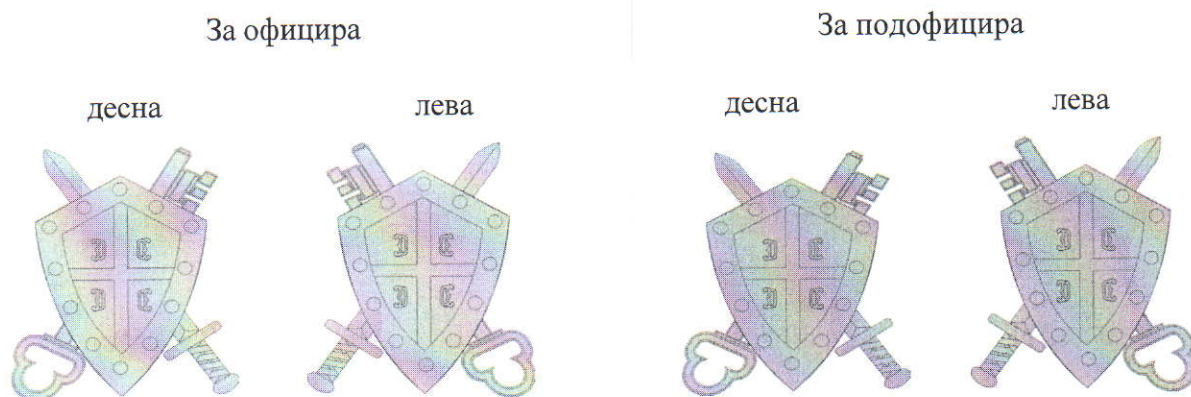

Слика 27. Идејно решења значке безбедносне службе.

На слици 28. приказане су димензије значке безбедносне службе.

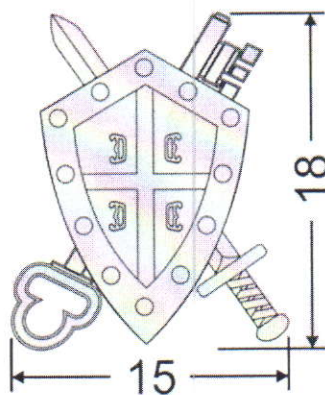

Слика 28. Димензије значке безбедносне службе



## 15. Значке информатичке службе

Мотив значке информатичке службе је стилизовани приказ дугмета за укључивање односно искључивање рачунара у чијој позадини је мач са врхом окренутим нагоре. Средишњи део дугмета испуњен је испреплетеним линијама које симболизују рачунарску мрежу.

На унутрашњим чворовима рачунарске мреже ван мача је низ бинарних бројева, и то са леве стране „110“ што представља број 6 и са десне стране „011“ што представља број 3. Оба броја заједно симболизују скраћену ознаку године (1963. година) оснивања информатичке службе.

На слици 29. дат је приказ идејног решења изгледа значке информатичке службе за официра и подофицира.

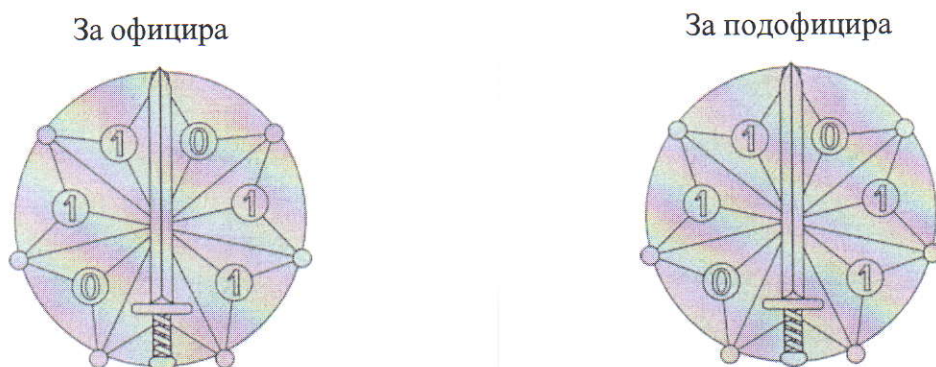

Слика 29. Идејно решења значке информатичке службе

На слици 30. приказане су димензије значке информатичке службе.

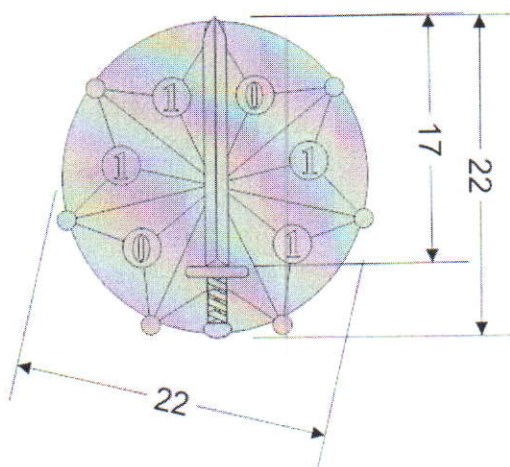

Слика 30. Димензије значке информатичке службе



## 16. Значка геодетске службе

Мотив значке геодетске службе је стилизовани приказ троугла и глобуса који својом површином прелази ивице троугла. На глобусу је стилизовани приказ теодолита.

На слици 31 дат је приказ идејног решења изгледа значке геодетске службе за официра и подофицира.

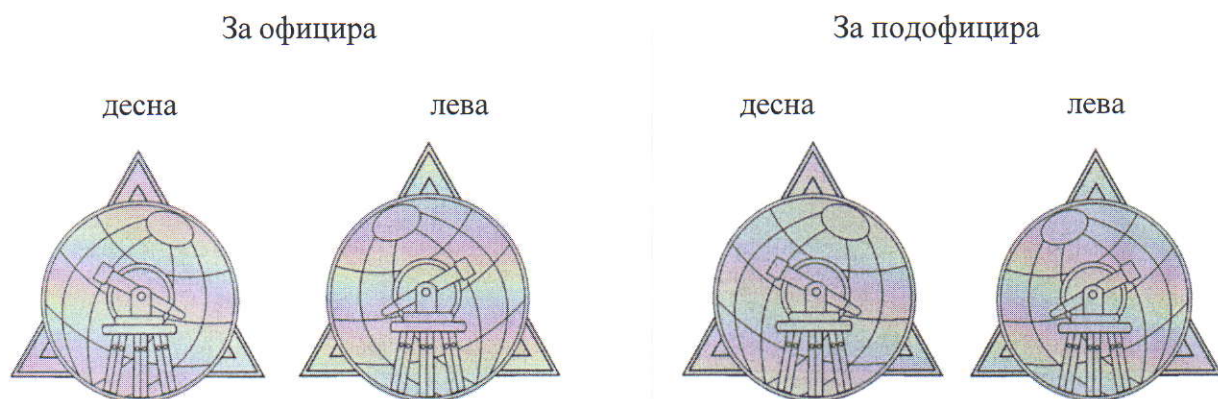

Слика 31. Идејно решење значке геодетске службе

На слици 32. приказане су димензије значке геодетске службе.

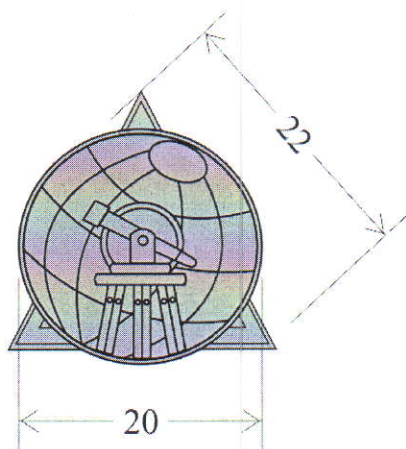

Слика 32. Димензије значке геодетске службе



## 17. Значке метеоролошке и навигацијске службе

Мотив значке метеоролошке и навигацијске службе је стилизовани приказ компаса чије су игле које показују стране света север и југ дуже од осталих страна.

Стране света исток и запад означене су ћириличким словима: „И“ и „З“, а остале стране, осим севера и југа, означене су тачкама.

На слици 33. дат је приказ идејног решења изгледа значке метеоролошке и навигацијске службе за официра и подофицира.



Слика 33. Идејно решење метеоролошке и навигацијске службе

На слици 34. приказане су димензије значке метеоролошке и навигацијске службе.

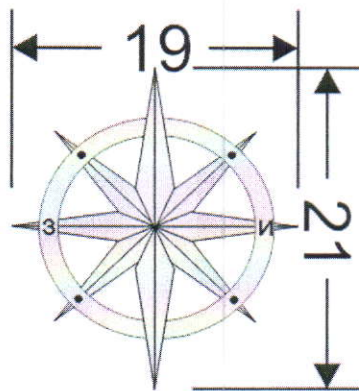

Слика 34. Димензије значке метеоролошке и навигацијске службе



## 18. Значке финансијске службе

Мотив значке финансијске службе је стилизовани приказ златника груписаних у облику штита преко којег су два укрштена мача на којима се налази мањи штит полукружног облика који је подељен крстом на четири поља са по једним оцилом у сваком пољу.

На слици 35. дат је приказ идејног решења изгледа значке финансијске службе.



Слика 35. Идејно решење изгледа значке финансијске службе

На слици 36. приказане су димензије значке финансијске службе.

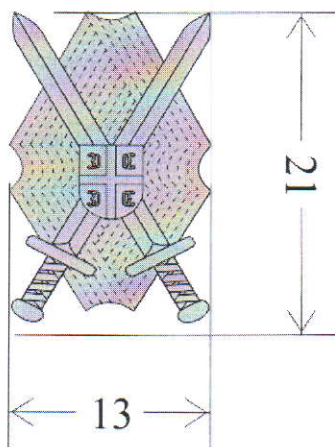

Слика 36. Димензије значке финансијске службе



## 19. Значке правне службе

Мотив значке правне службе је стилизовани приказ бакље са чије леве и десне стране се налази по један тас ваге – терезија, а у средини је мач са врхом окренутим нагоре.

На слици 37. дат је приказ идејног решења изгледа значке правне службе.

За официра

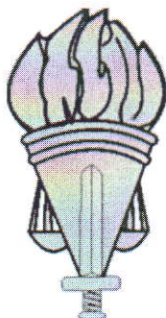

За подофицира



Слика 37. Идејно решење изгледа значке правне службе

На слици 38. приказане су димензије значке правне службе.

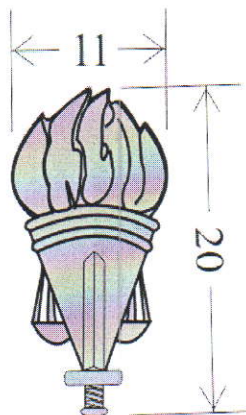

Слика 38. Димензије значке правне службе



## 20. Значке музичке службе

Мотив значке музичке службе је стилизовани приказ музичког инструмента лире на чијем врху се налази мач у хоризонталном положају.

На слици 39. дат је приказ идејног решења изгледа значке музичке службе.

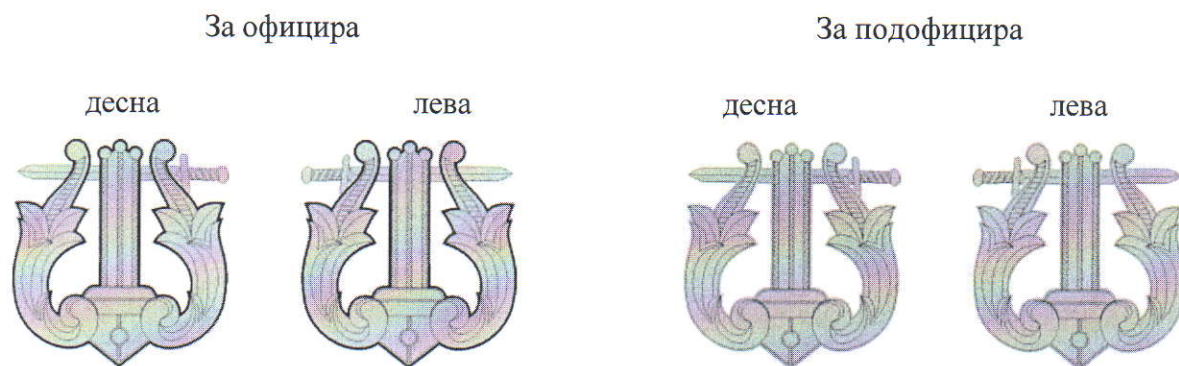

Слика 39. Идејно решење изгледа значке музичке службе.

На слици 40. приказане су димензије значке музичке службе.

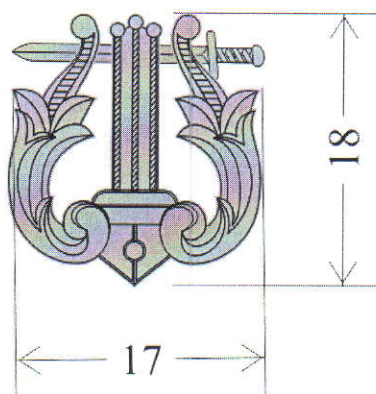

Слика 40. Димензије значке музичке службе



## 21. Значке верске службе

Јединствена значка верске службе, због њене специфичности, не постоји:

### 21.1. Значке православне специјалности богослужбене врсте верске службе

Мотив значке православне специјалности богослужбене врсте верске службе је стилизовани приказ православног тролисног крста.

На слици 41. дат је приказ идејног решења изгледа значке православне специјалности богослужбене врсте верске службе.

За официра



За подофицира



За теренску униформу

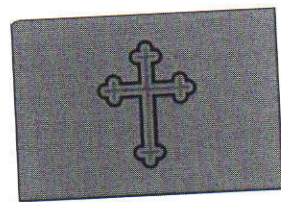

Слика 41. Идејно решење изгледа значке правне службе

На слици 42. приказане су димензије значке православне специјалности богослужбене врсте верске службе.

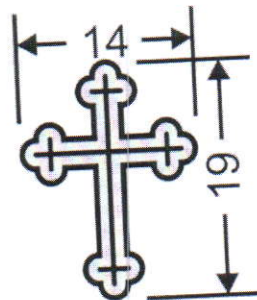

Слика 42. Димензије значке православне специјалности богослужбене врсте верске службе



## 21.2. Значке римокатоличке специјалности богослужбене врсте верске службе

Мотив значке римокатоличке специјалности богослужбене врсте верске службе је стилизовани приказ равног крста.

На слици 43. дат је приказ идејног решења изгледа значке римокатоличке специјалности богослужбене врсте верске службе.

За официра

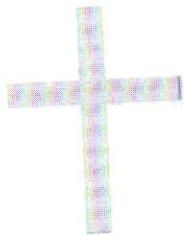

За подофицира

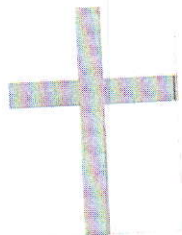

За теренску униформу

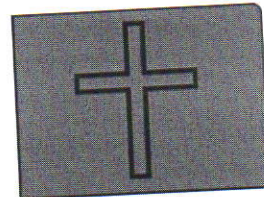

Слика 43. Идејно решење значке римокатоличке специјалности богослужбене врсте верске службе

На слици 44. приказане су димензије значке римокатоличке специјалности богослужбене врсте верске службе.

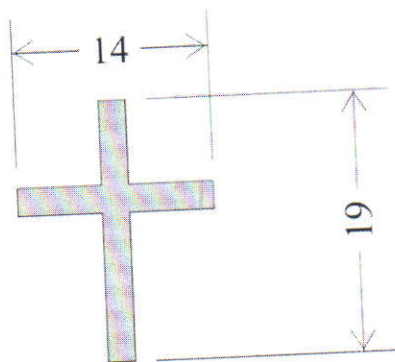

Слика 44. Димензије значке римокатоличке специјалности богослужбене врсте верске службе



### 21.3. Значке протестантске специјалности богослужбене врсте верске службе

Мотив значке протестантске специјалности евангеличке конфесије богослужбене врсте верске службе је стилизовани приказ равног крста у срцу који се налази у Лутеровој ружи.

На слици 45. дат је приказ идејног решења изгледа значке протестантске специјалности евангеличке конфесије богослужбене врсте верске службе.

За официра

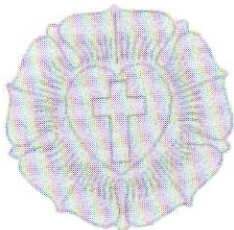

За подофицира

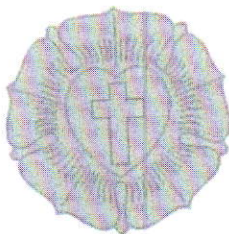

За теренску униформу



Слика 45. Идејно решење значке протестантске специјалности евангеличке конфесије богослужбене врсте верске службе

На слици 46. приказане су димензије значке протестантске специјалности евангеличке конфесије богослужбене врсте верске службе.

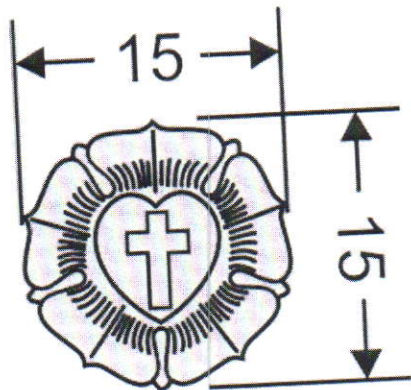

Слика 46. Димензије значке протестантске специјалности евангеличке конфесије богослужбене врсте верске службе



#### 21.4. Значке протестантске специјалности реформатске конфесије богослужбене врсте верске службе

Конфесије богослужбене врсте верске службе је стилизовани приказ јагњета које се наслања на раван крст чији се врх налази десно изнад главе јагњета.

На слици 47. дат је приказ идејног решења изгледа значке протестантске специјалности реформатске конфесије богослужбене врсте верске службе.

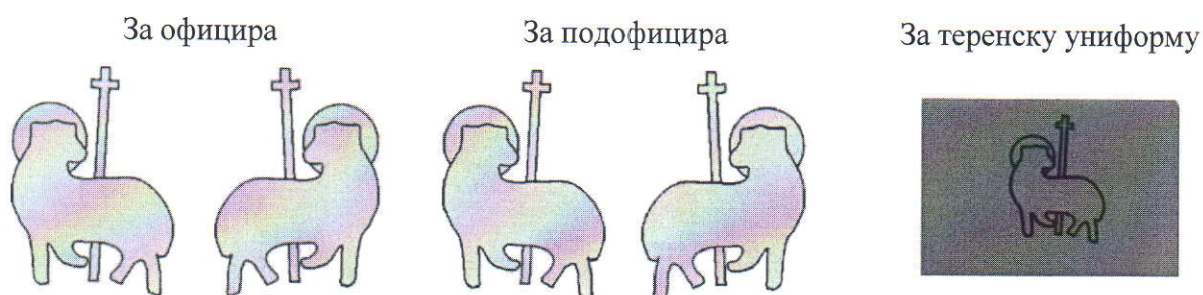

Слика 47. Идејно решење значке протестантске специјалности реформатске конфесије богослужбене врсте верске службе

На слици 48. приказане су димензије значке протестантске специјалности реформатске конфесије богослужбене врсте верске службе.

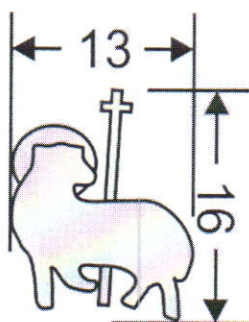

Слика 48. Димензије значке протестантске специјалности реформатске конфесије богослужбене врсте верске службе



## 21.5. Значке исламске специјалности богослужбене врсте верске службе

Мотив значке исламске специјалности богослужбене врсте верске службе је стилизовани приказ младог полумесеца са чије десне стране на средини је звезда са пет кракова.

На слици 49. дат је приказ идејног решења изгледа значке исламске специјалности богослужбене врсте верске службе.



Слика 49. Идејно решење значке исламске специјалности богослужбене врсте верске службе

На слици 50. приказане су димензије значке исламске специјалности богослужбене врсте верске службе.

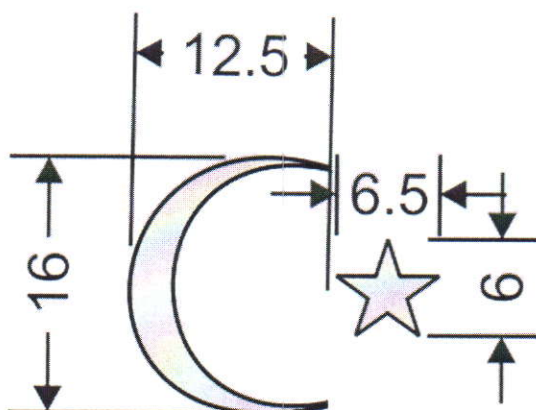

Слика 50. Димензије значке исламске специјалности богослужбене врсте верске службе



## 22. Значке техничке службе

Мотив значке техничке службе је стилизовани приказ зупчаника из чијег центра се развијају крила у полету са пет редова пера. У доњем делу зупчаника је стилизовани приказ сидра изнад којег се налази приказ бочне стране тенка и универзалног кључа

На слици 51. дат је приказ идејног решења изгледа значке техничке службе.

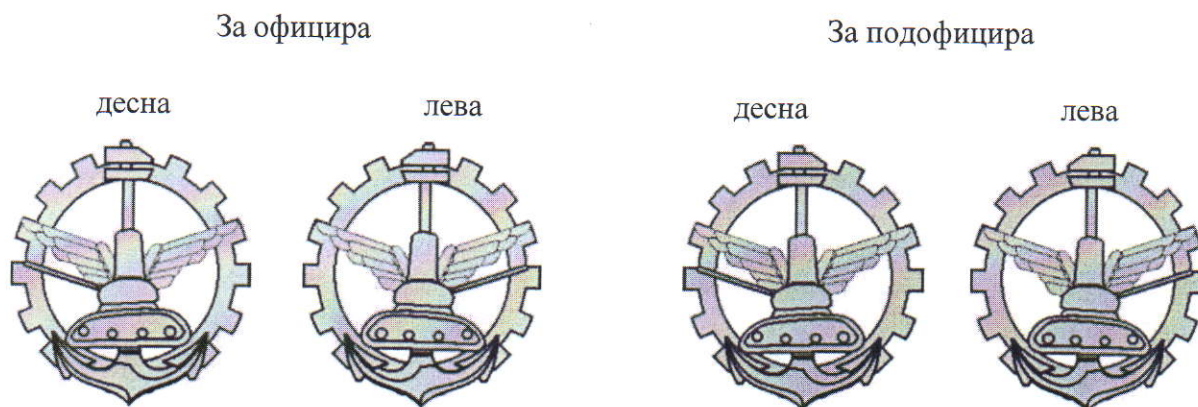

Слика 51. Идејно решење значке техничке службе.

Ознака припадности техничкој служби је стилизовани приказ зупчаника из чијег центра се развијају крила у полету са пет редова пера. У доњем делу зупчаника је стилизовани приказ сидра изнад којег се налази приказ бочне стране тенка и универзалног кључа.

На слици 52. приказане су димензије значке техничке службе.

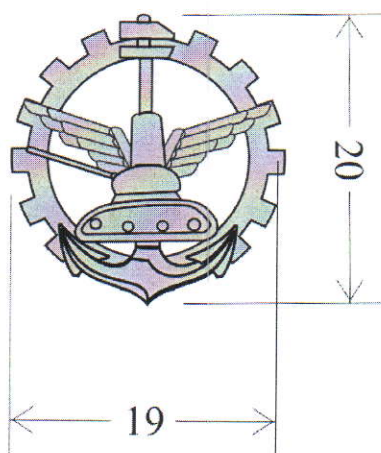

Слика 52. Димензије значке техничке службе



### 23. Значке интендантске службе

Мотив значке интендантске службе је стилизовани приказ фабрике са димњаком окружен са леве стране венцем од јечменог класа, а са десне стране венцем од класа пшенице. У доњем делу круга је зупчаник, а у средини су два укрштена мача.

На слици 53. дат је приказ идејног решења изгледа значке интендантске службе.

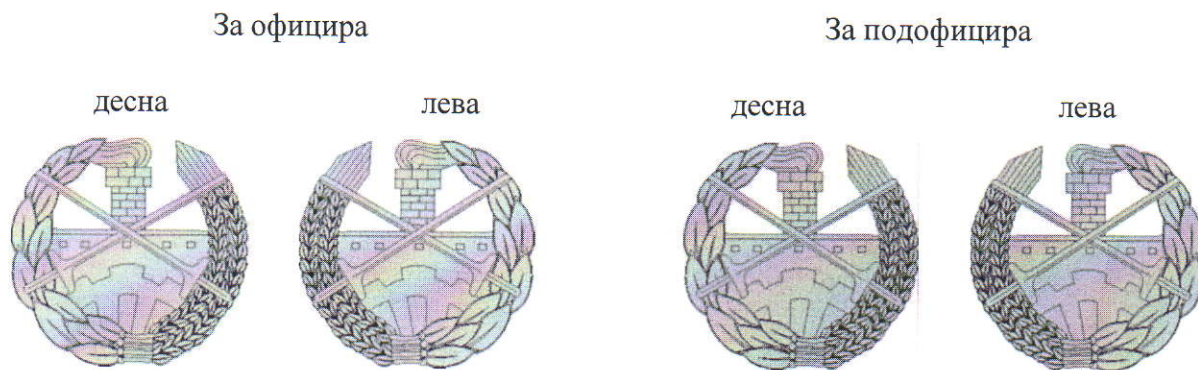

Слика 53. Идејно решење значке интендантске службе.

На слици 54. приказане су димензије значке интендантске службе.

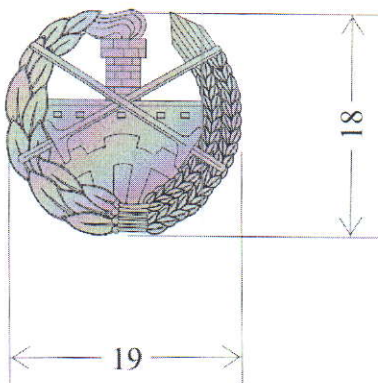

Слика 54. Димензије интендантске службе значке



## 24. Значке санитетске службе

Мотив значке санитетске службе је стилизовани приказ Ескулаповог штапа око којег се симболично савија змија.

На слици 55. дат је приказ идејног решења изгледа значке санитетске службе.

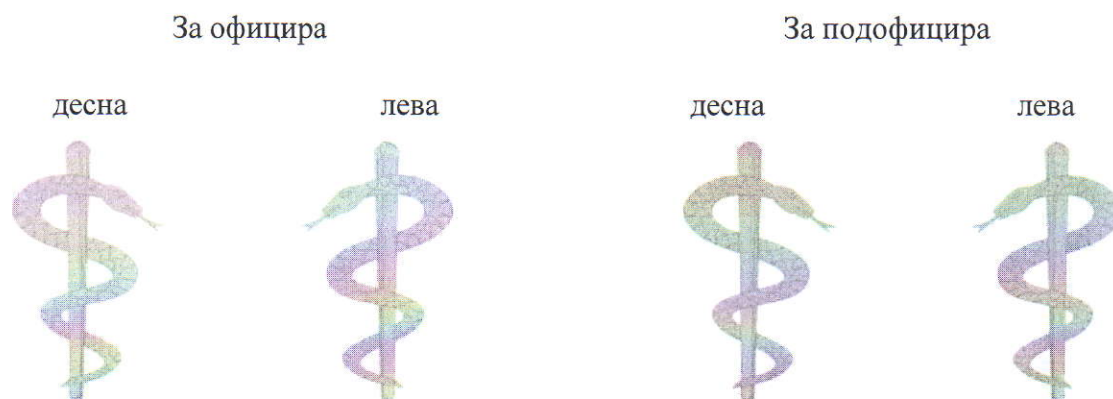

Слика 55. Идејно решење значке санитетске службе.

На слици 56. приказане су димензије значке санитетске службе

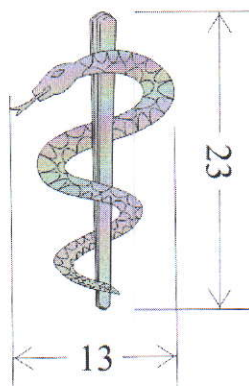

Слика 56. Димензије значке санитетске службе







## 27. Значке грађевинске службе

Мотив значке грађевинске службе је стилизовани приказ троугла на чију се основну линију са унутрашње стране наслањају цигле у хоризонталном низу.

На слици 61. дат је приказ идејног решења изгледа значке грађевинске службе.



Слика 61 . Идејно решење значке грађевинске службе.

На слици 62. приказане су димензије значке грађевинске службе

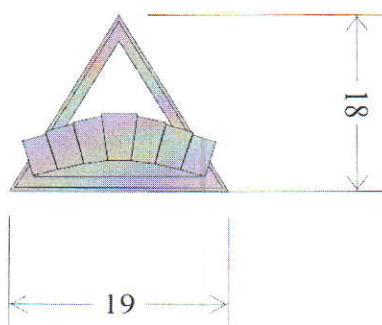

Слика 62. Димензије значке грађевинске службе



## Значке врста родова Војске Србије

### 28. Значке авијацијско-пилотске врсте рода авијације и Значке хеликоптерско-пилотске врсте рода авијације

Мотив значке авијацијско-пилотске врсте рода авијације је стилизовани приказ лорововог и храстовог венца у чијем доњем делу је на пергаментној подлози штит полукружног облика подељен на четири поља са по једним оцилом. У средини се налази стилизовани орао у лету преузет са летачке значке Краљевине Југославије, а на врху венца круна.

На слици 63. дат је приказ идејног решења изгледа значке авијацијско-пилотске врсте рода авијације.



Слика 63. Идејно решење значке авијацијско-пилотске врсте рода авијације

На слици 64. приказане су димензије значке авијацијско-пилотске врсте рода авијације.

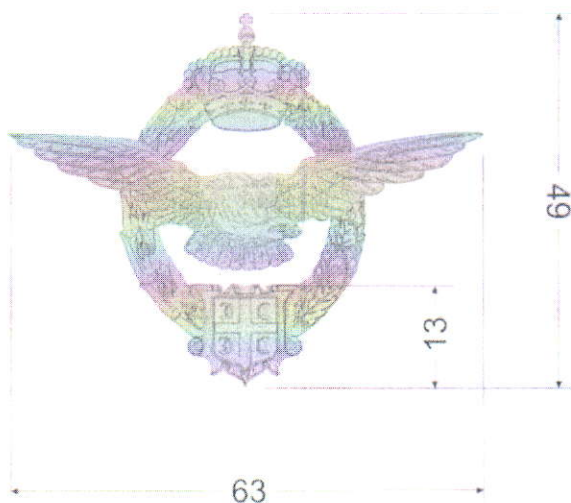

Слика 64. Димензије значке авијацијско-пилотске врсте рода авијације

Мотив значке хеликоптерско-пилотске врсте рода авијације је исти као мотив значке авијацијско-пилотске врсте рода авијације.



## 29. Значке ронилачке врсте рода речних јединица

Мотив значке ронилачке врсте рода речних јединица је стилизовани приказ сидра са доње и трозупца са горње стране у чијој средини се налазе пераја широм страном окренута ка споља и преко којих је маска за роњење.

На слици 65. дат је приказ идејног решења изгледа значке ронилачке врсте рода речних јединица.



Слика 65. Идејно решење значке ронилачке врсте рода речних јединица

На слици 66. приказане су димензије значке ронилачке врсте рода речних јединица.

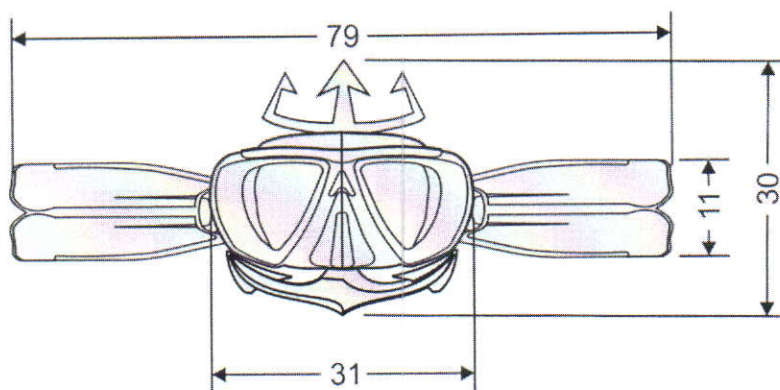

Слика 66. Димензије значке ронилачке врсте рода речних јединица



### 30. Значке падобранске специјалности врсте посебне намене рода пешадије

Мотив значке падобранске специјалности врсте посебне намене рода пешадије је стилизовани приказ крила на чијој средини се налази отворени падобран.

На слици 67. дат је приказ идејног решења значке падобранске специјалности врсте посебне намене рода пешадије.



Слика 67. Идејно решење значке падобранске специјалности врсте посебне намене рода пешадије

На слици 68. приказане су димензије значке падобранске специјалности врсте посебне намене рода пешадије.

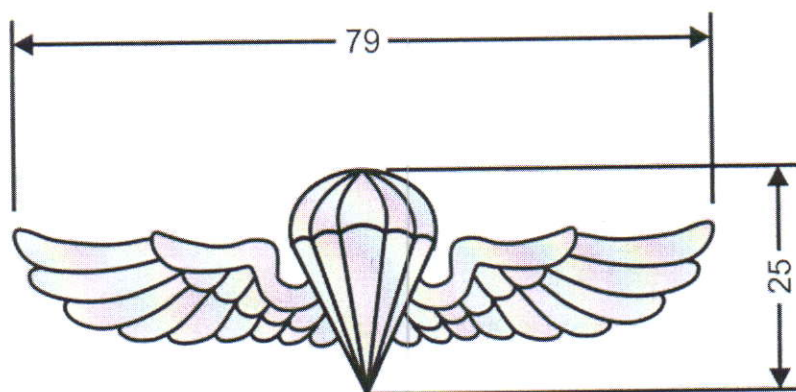

Слика 68. Димензије значке падобранске специјалности врсте посебне намене рода пешадије



### 31. Значка летачко-специјалистичке специјалности врсте посебне намене рода авијације

Мотив значке летачко-специјалистичке специјалности врсте посебне намене рода авијације је стилизовани приказ крила у лету на чијој средини се налази звезда са осам кракова.

На слици 69. дат је приказ идејног решења изгледа значке летачко-специјалистичке специјалности врсте посебне намене рода авијације.



Слика 69. Идејно решење значке летачко-специјалистичке специјалности врсте посебне намене рода авијације

На слици 70. приказане су димензије значке летачко-специјалистичке специјалности врсте посебне намене рода авијације

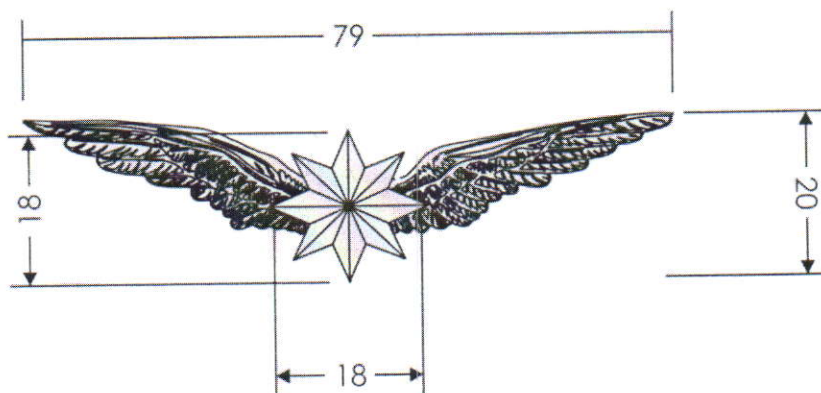

Слика 70. Димензије значке летачко-специјалистичке специјалности врсте посебне намене рода авијације



Толеранција задатих мера значака за службену и свечану униформу је +3 % и -2%.  
Параметар који није дат на сликама значака за службену и свечану униформу је дебљина ознаке и она износи сса 2 mm.

Индивидуално паковање значки за службену и свечану униформу чини ПВЦ фолија у коју је убачен картон на који је постављен и причвршћен један пар значки (лева и десна).  
Индивидуална паковања се ређају у петослојне картонске кутије при чему се између сваког реда поставља картон. У картонским кутијама пакује се највише 50 пари значки.

Индивидуално паковање значки за теренску униформу чини ПВЦ фолија у коју се пакује 20 комада значки. Индивидуална паковања се ређају у петослојне картонске кутије при чему се између сваког реда поставља тањи картон.

На ужој страни кутија лепи се папирна етикета која мора да садржи податке о добављачу-произвођачу, назив производа, годину производње и просечну бруто масу.

